

Das Modell der Diesel-elektrische Lokomotive SU46 PKP

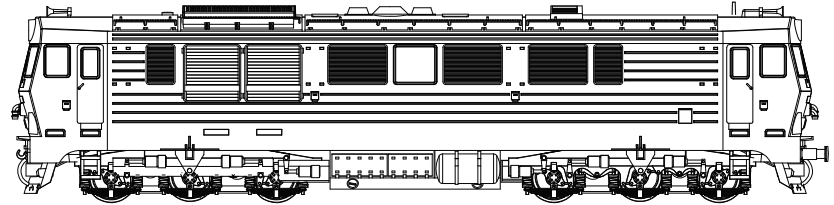

TT 1:120

Die Lokomotive SU46 wurde als der Nachfolger der Baureihe SP45 im Jahr 1974.
Die Lokomotive sind immer noch bei der polnischen Bahnen PKP im Betrieb.



Parametern des Modells

LüP: 154 mm, Gewicht: 230 g, Stromversorgung: 12V DC, Stromaufnahme des Motor 0.3A max., der kleinste befahrbare Radius: 250 mm

Sicherheits- und Garantieinstruktionen

Das Modell ist aus thermoplastischen und metallischen Bauteilen hergestellt. Es ist nur für Nutzer ab 14 Jahre vorgesehen. Es enthält Kleinteile, welche von kleinen Kindern abgebrochen und verschluckt werden können! Zum Betrieb des Modells auf der Modellbahnanlage müssen Sie sichere und zugelassene Regelgeräte mit einer Spannung von max. 12V DC und einer Absicherung von 1A benutzen. Lassen Sie den Wagen nur unter Ihrer Aufsicht fahren! Es ist ausschließlich für nicht-kommerzielle Nutzung bestimmt. Von der Garantie ausgeschlossen sind Verschleißteile wie z.B. Haftreifen oder Kohlebürsten des Motors. Von der Garantie sind weiter Beschädigungen die durch unsachgemäße Behandlung, mangelnde Wartung, nicht bestimmungsgemäßen Gebrauch, zu hohe Betriebsspannung, Gewalteinwirkung (z.B. abgebrochener Puffer, Antennen), Überhitzung, unsachgemäße Verpackung, usw. verursacht werden, ausgeschlossen. Lack- und Druckfehler sind ebenfalls von der Garantie ausgeschlossen.

Die Aufbewahrung und Pflege

Lagerung und Transport des Modelles dürfen nur in der Originalverpackung aus Schaumstoff erfolgen. Das Modell ist vor intensivem, direktem Sonnenlicht und gegen Temperaturen über 30° C zu schützen. Reinigen Sie die Räder und Kontaktfeder an den Rädern nur mit weichem Werkzeug und Alkohol oder Spiritus. Keine organischen Lösungsmittel verwenden! Zu den Rädern gelangen Sie nach dem Abnehmen der Getriebedeckung, so dass Sie vorsichtig die Verriegelung der unteren Getriebedeckung aufklappen.

Einbau des DCC-Decoders (Plux16)

Um die Karosserie abzunehmen, ziehen Sie die beidseitig von unten ca. 2 mm leicht auseinander, damit die Fallklappen entriegelt werden können (Abb. 1 und 2). Vorsichtig, lassen Sie das Laufwerk der Lokomotive sehr nah auf ein weiches Material aus der Karosserie fallen, um einer Beschädigung vorzubeugen. Achten Sie speziell auf die Kleinteile.

Das Modell ist mit der Schnittstelle Plux 16 ausgestattet und wird standardweise mit einem Analogbrückenstecker angeliefert. Ziehen Sie den Brückenstecker aus der Schnittstelle raus und tauschen Sie ihn gegen den Plux 16 Decoder aus (Abb. 3). Bei einem audio-Decoder besorgt der Konnektor Plux 16 auch die Verbindung der Signale mit dem Lautsprecher von 8 Ohm.

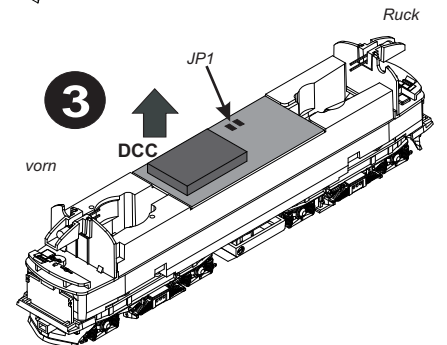
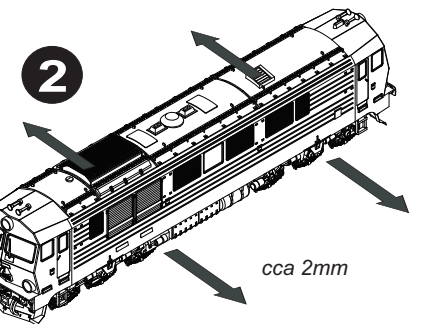
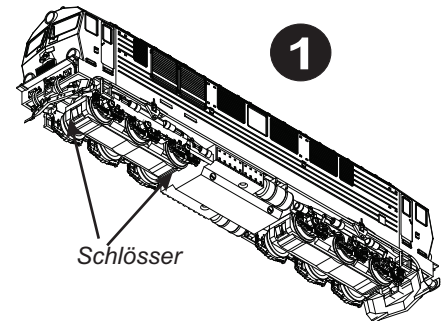
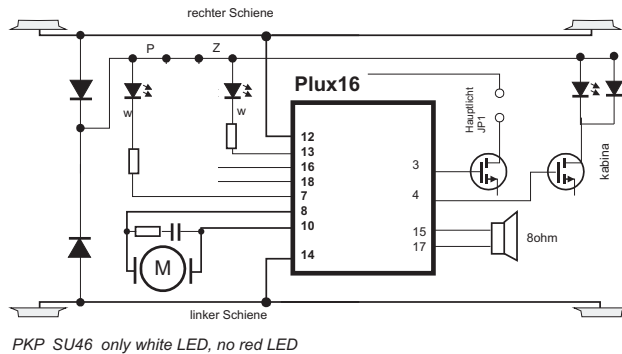
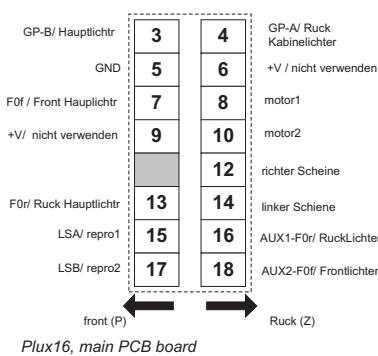

Montage des Zubehörs

SDem Modell liegen Anbau- und Vervollständigungsteile bei, die man selbst zusammenstellt. Auf dem Bild Nr. 4 ist zu sehen, wohin die Teile und Identifikationstabellen gehören.

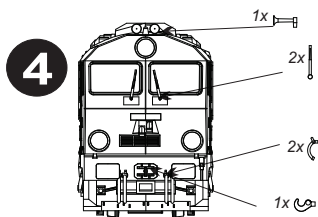

Erweiterte Funktionen DCC

Der Anschluss des Konnektors ermöglicht die Steuerung der Beleuchtung der Passagierkabine mittels der Funktion FO5/GP-A. Ebenfalls ist es möglich die Stirnreflektoren unabhängig mit der Funktion FO6/GP-B zu steuern. Um diese Funktion zu aktivieren, muss man die Verbindung auf dem Flächenverbindungstück unterbrechen die Stelle der Unterbrechung wird als „jumper“ gekennzeichnet. Nach der Unterbrechung ist es möglich die Stirnreflektoren mit der Funktion GP-B zu steuern. Für die Rückkehr zum ursprünglichen Zustand verbinden Sie Lötunkte JP1 mit einem Zinntropfen (Höhe max. 0,3mm) (Abbildung 3).

Um beide Funktionen FO5 und FO6 zu aktivieren, ist es notwendig, zuerst die Kommunikation SUSI auf dem DCC Decoder auszuschalten, die diese zwei Ausgänge benutzt.

Reparatur und Entsorgung des Modells

Für Reparaturen bietet der Fachhändler oder der Hersteller die Möglichkeit, das Modell fachgerecht reparieren zu lassen. Während der Garantiezeit wenden sie sich an den Fachhändler mit einer Kopie des Kaufbeleges. Der Fachhändler prüft, ob es ein Garantiefall ist. Unsere Kontaktdaten finden Sie auf der Internetseite www.mtb-model.com. Dieses Produkt muss am Ende seiner Betriebsbrauchbarkeit nur als Elektroabfall entsorgt werden. Hersteller zu liefern: MTB, Segala group s.r.o. 101 00 Prag 10, Tschechische Republik



0508131115

www.mtb-model.com

TT-SU46_DE v2.0